

**★+2**

ans anni let let  
 years anni rokov godina  
 Jahre år lata yaşın  
 jaar vuotta години dan лет  
 años år ani роки  
 anos év ani роки  
 سنوات

**Smoby**



x2

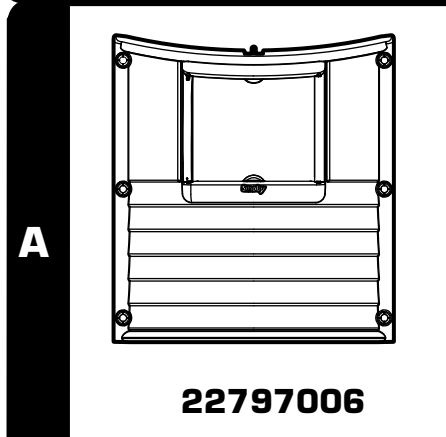
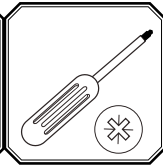

x2

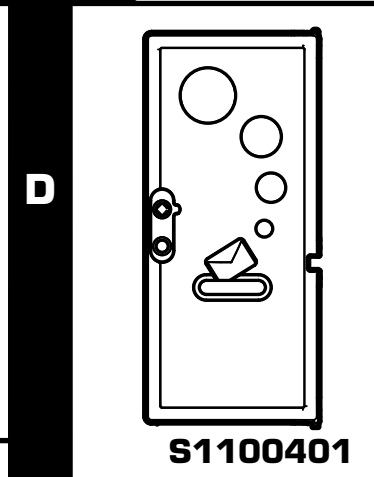

x1

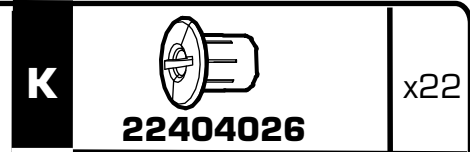

x22

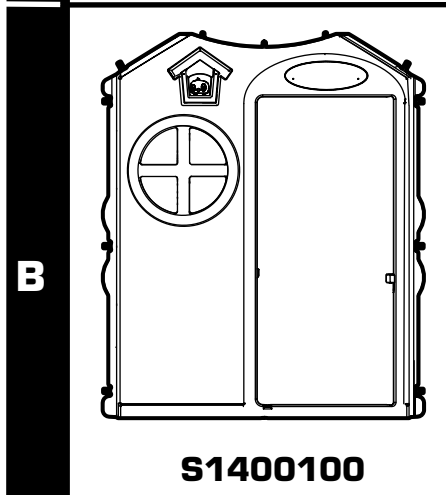

x2

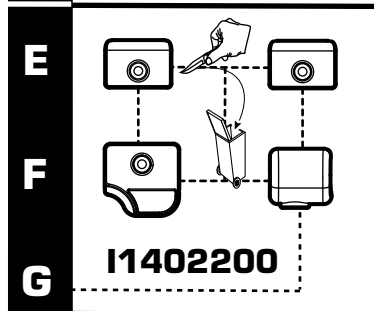

x2

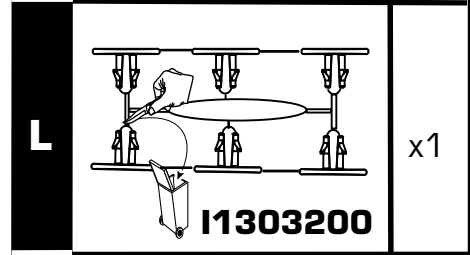

x1



x2

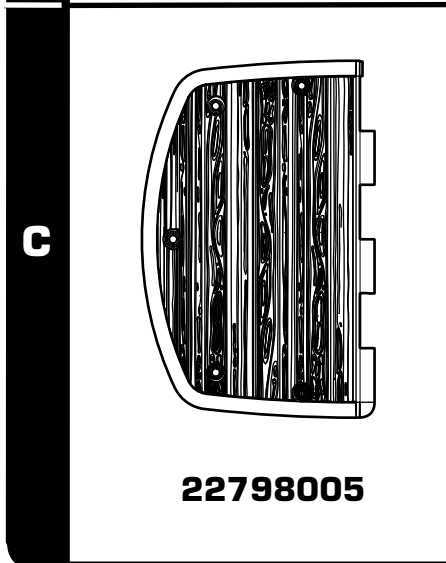

x2

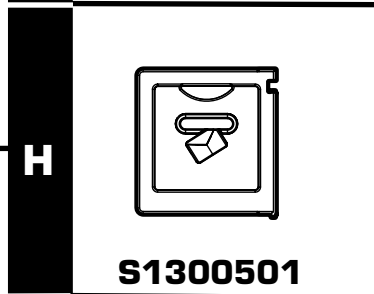

x1

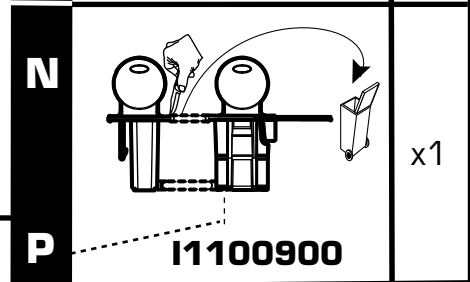

x1



x4

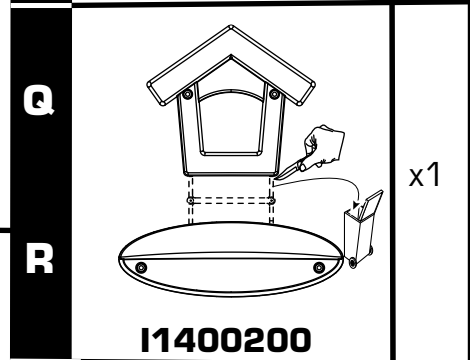

x1

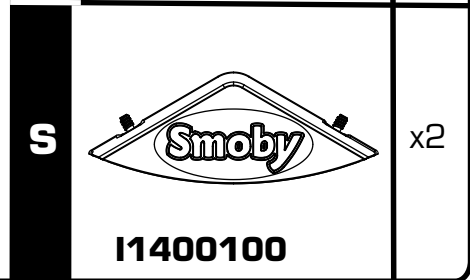

x2

cotes en mm 0 10 20 30 40 50 60



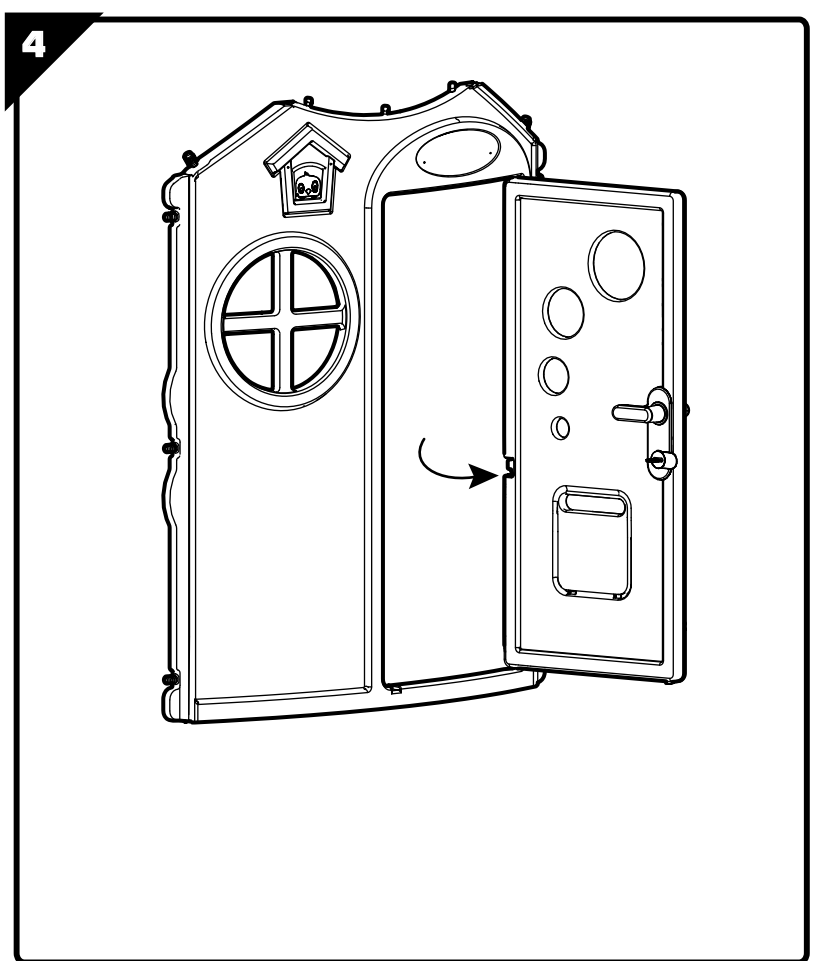
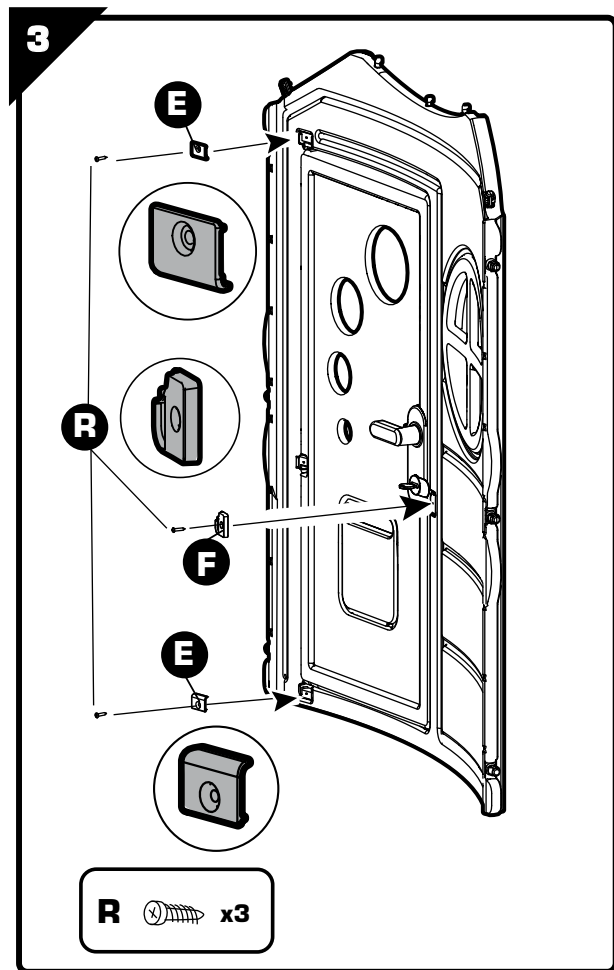
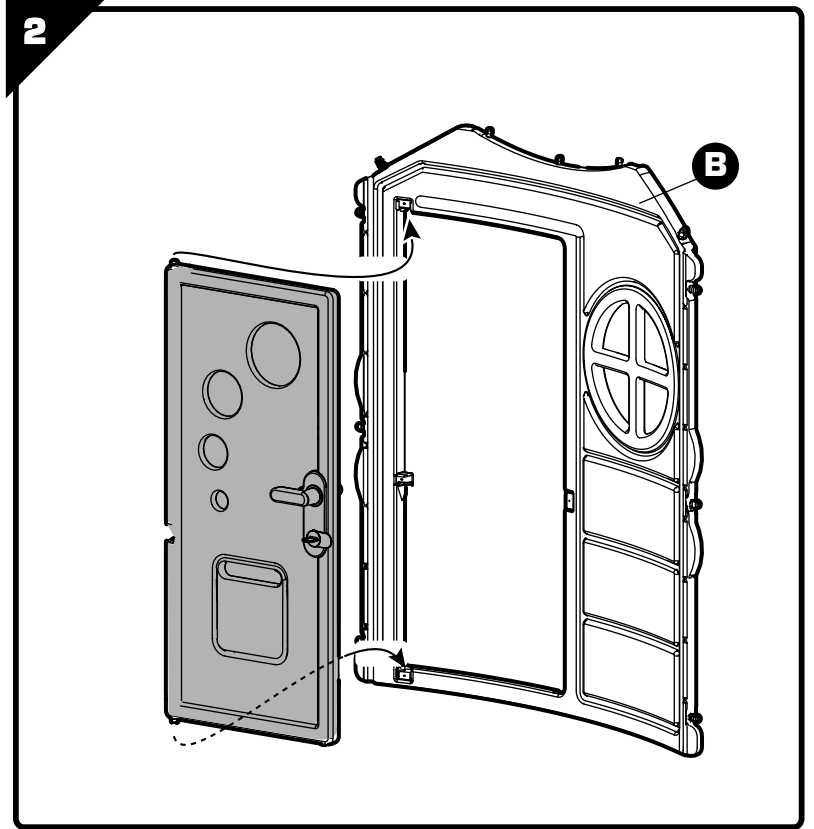
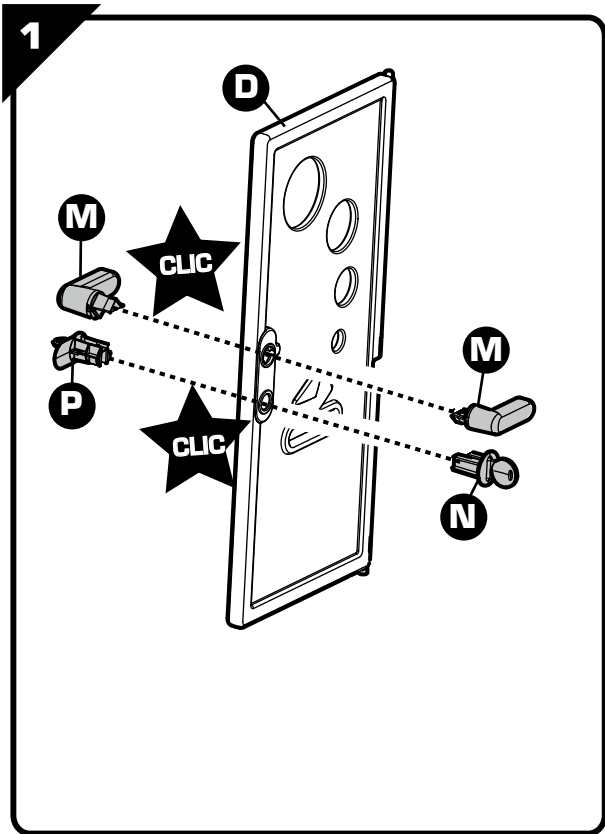

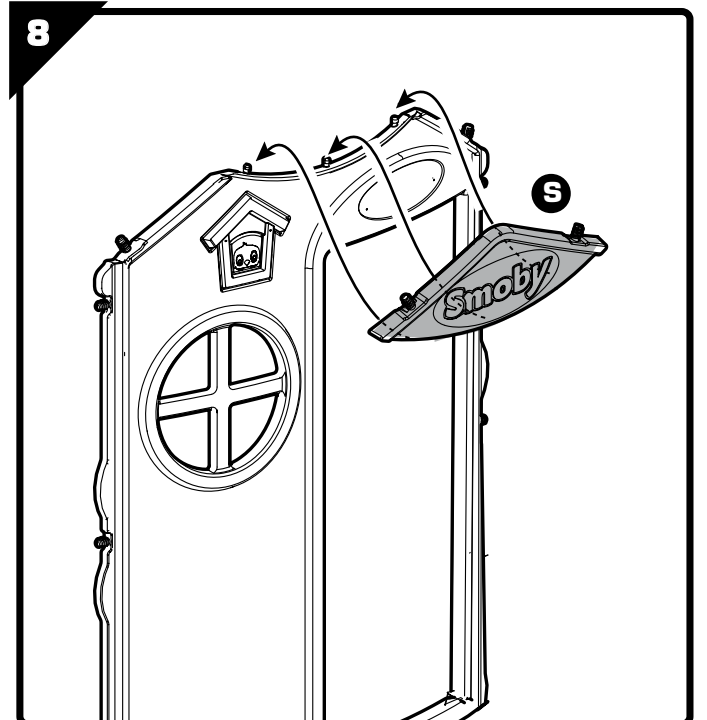
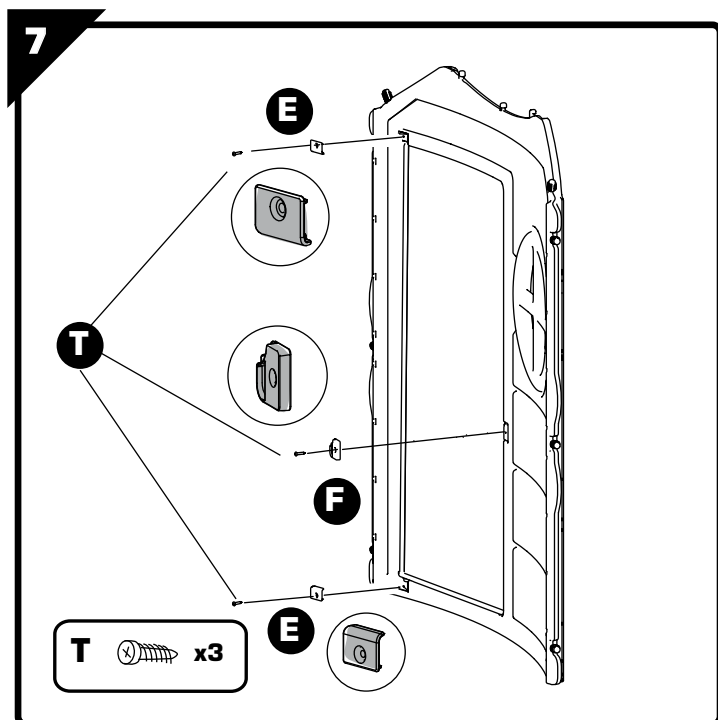
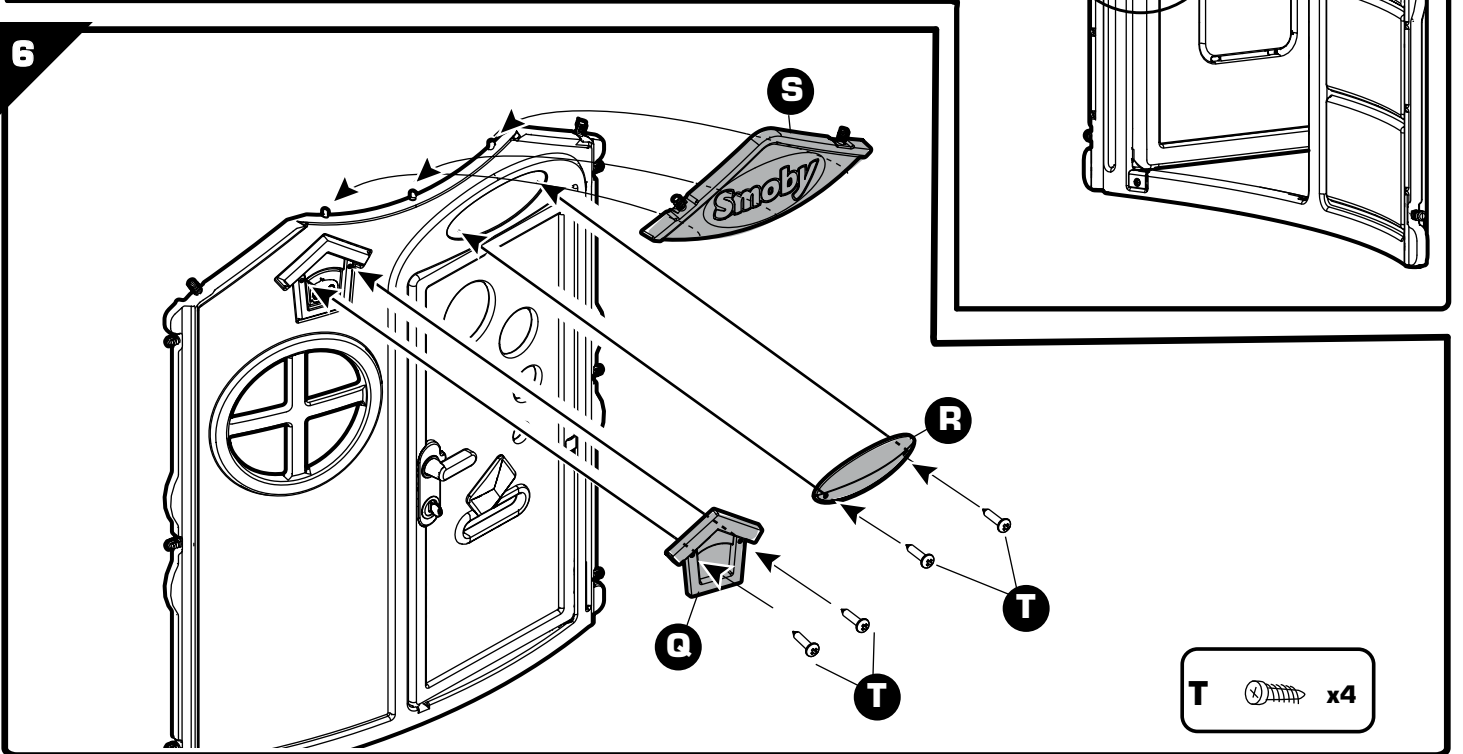
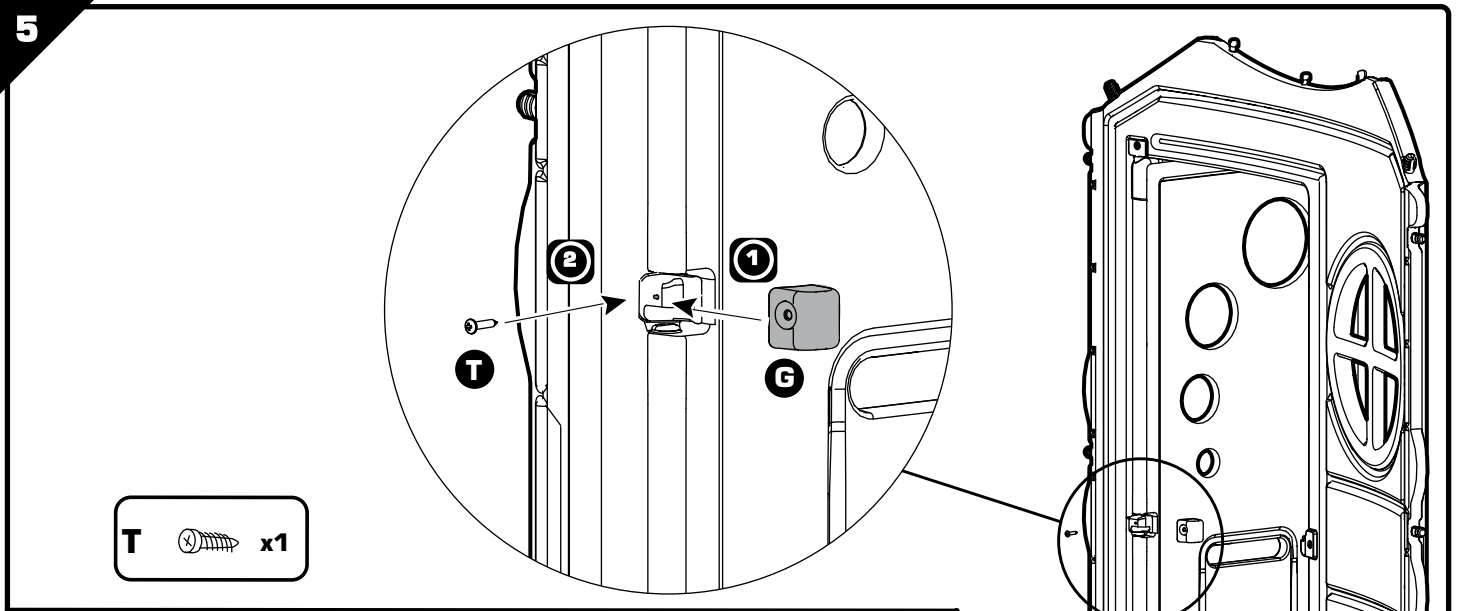

9

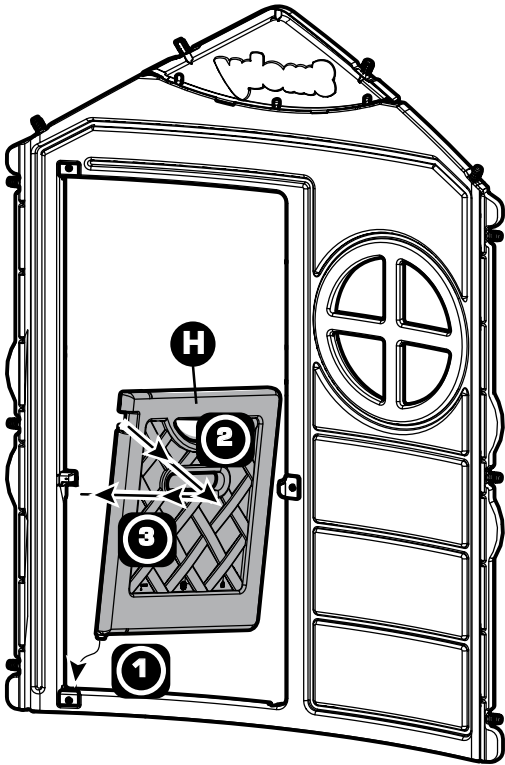

10

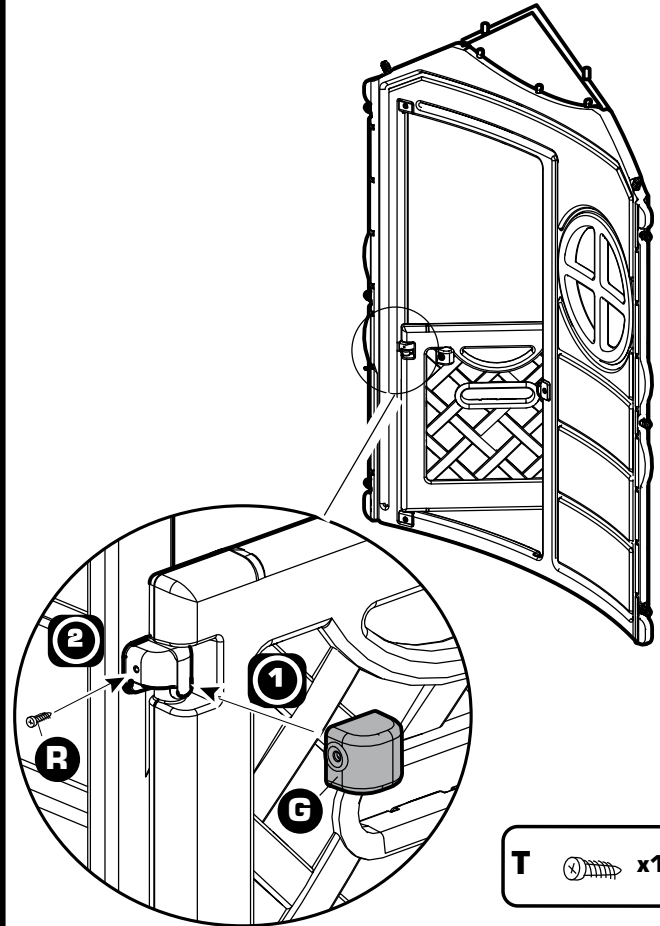

11

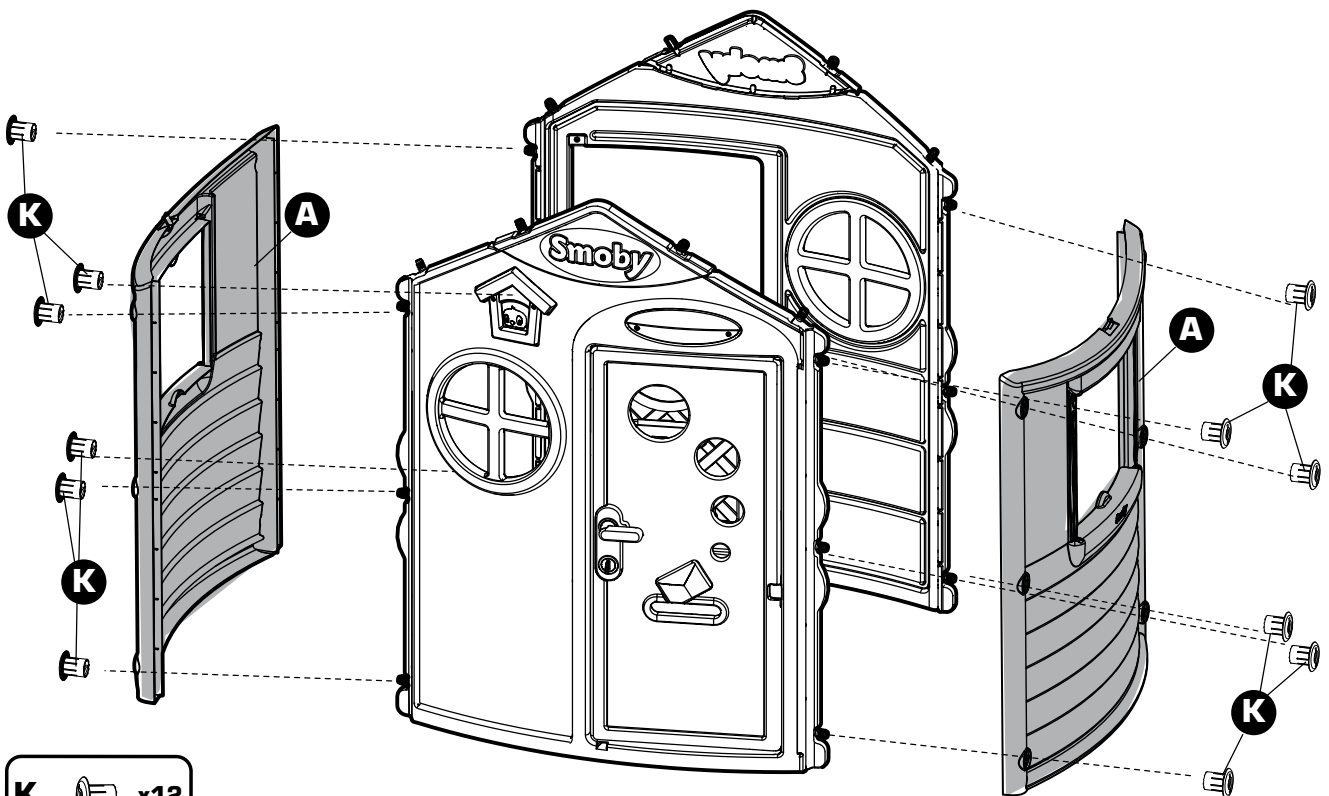

12

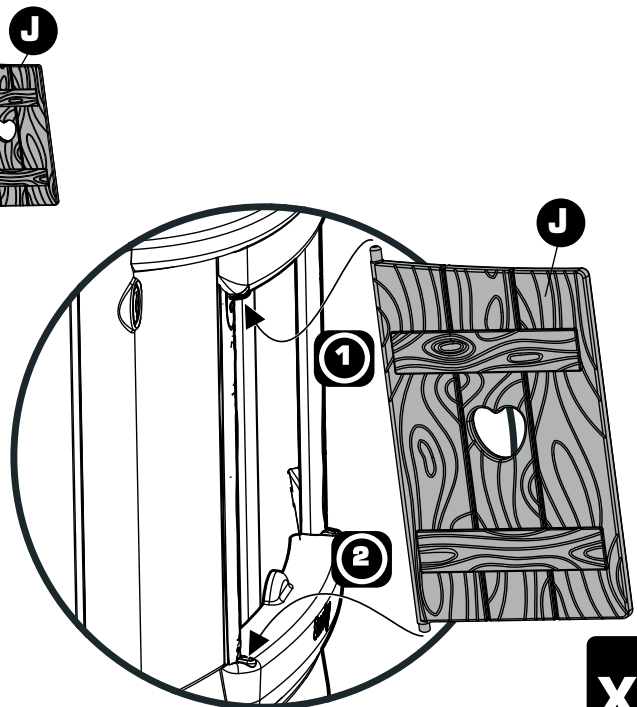
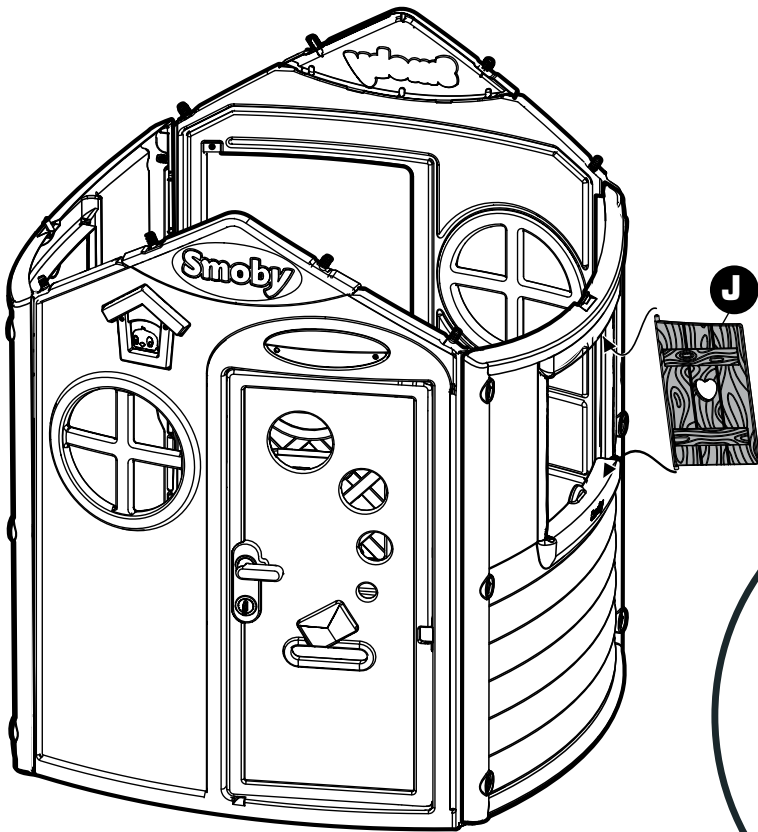

x4

13

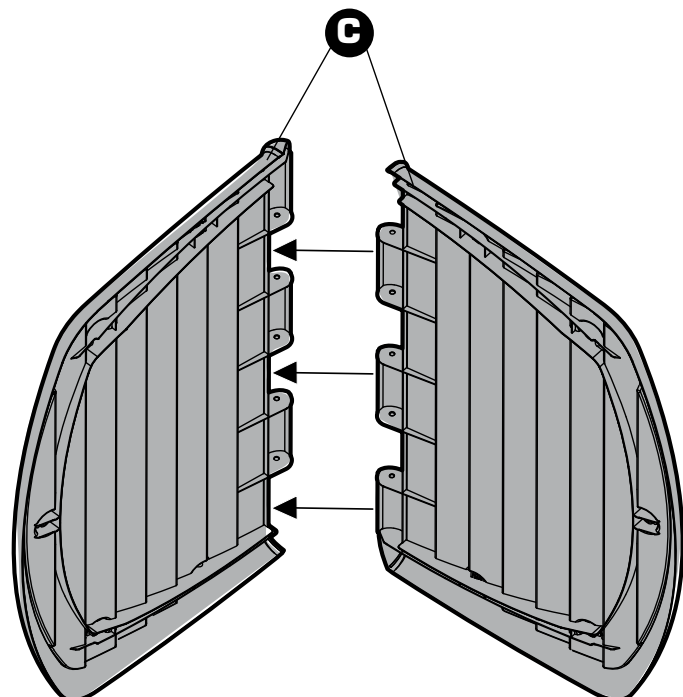

14

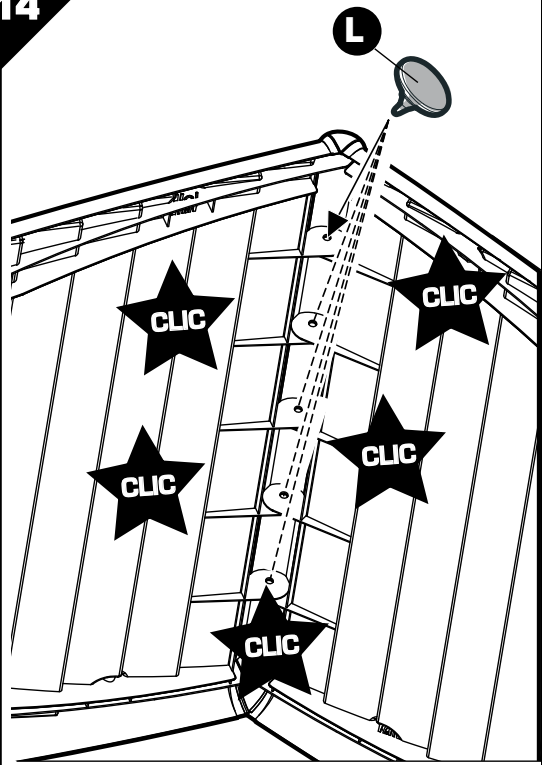

x5

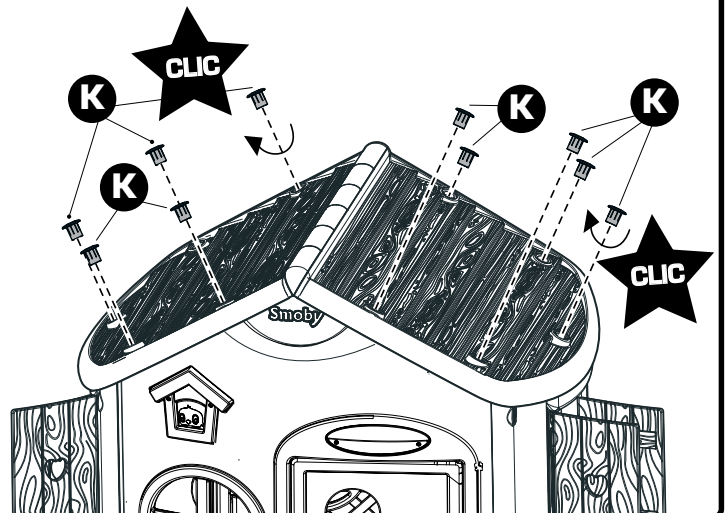
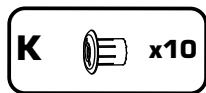
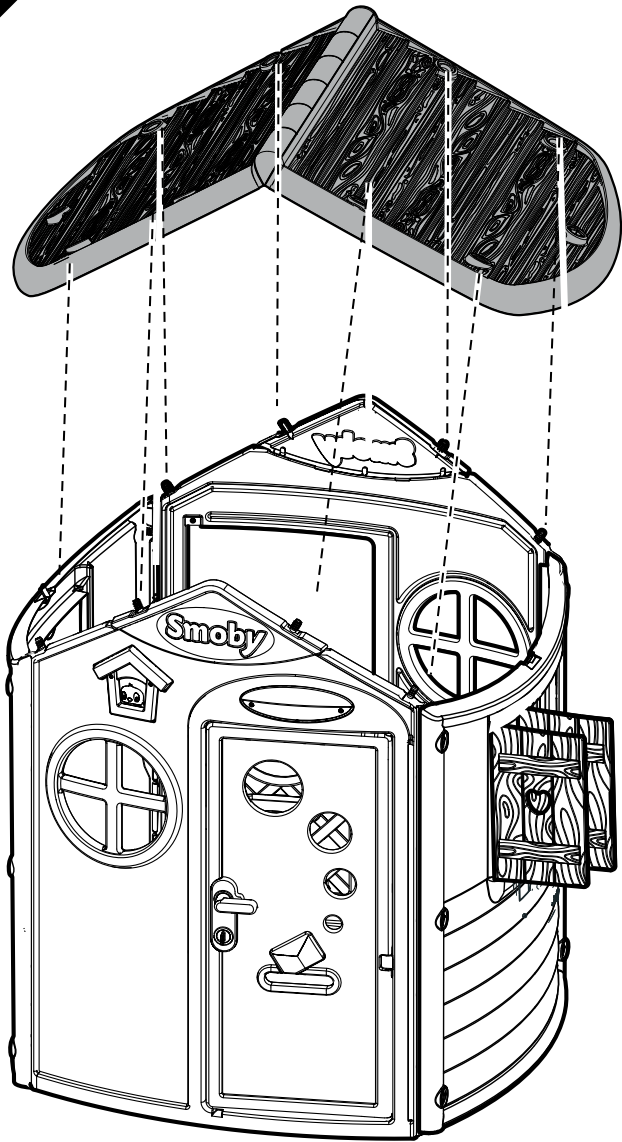







**UA** Зберігайте цю інструкцію на випадок можливого використання у майбутньому. Увага! Щоб вберегти від небезпек, пов'язаних з упаковкою (мотузки, пластикова плівка тощо), приберіть всі предмети, що не є іграшками. Іграшка повинна збиратися тільки дорослими. **УВАГА!** Ніколи не залишайте дитину, яка грається, без нагляду дорослих. Будь-яку скаргу повинен супроводжувати доказ придбання (квитанція). Деталі повинні бути обробленими дорослими за допомогою інструменту для уникання ріжучих країв. Встановлювати лише на рівній, горизонтальній поверхні. Не встановлюйте на твердій поверхні, такої як бетон або асфальт, без накладення поштовхо-поглинаючого покриття. Виберіть вільну ділянку (відстань до виробу мін. 2 м), бо різні споруди наприклад, огорожа, гараж, будинок, плавальний басейн, трубопровід або електричні дроти можуть порушити функціонування і пошкодити захист приладу. На початку кожної гри перевіряйте стан виробу (збірка, захист,

пластикові деталі і електродеталі). Затягніть або зафіксуйте елементи і основні частини, якщо це необхідно. Якщо виявлена несправність, не використовуйте пристрій, поки воно не буде відремонтовано. Недотримання інструкції може спровокувати падіння, перекидання або пошкодження. У холодну пору року не піддайте іграшку сильним ударами щоб уникнути її поломки. Будь-які зміни в оригінальній іграшці (наприклад, додавання аксесуарів) повинні виконуватися відповідно до інструкції продавця до даної іграшки. Дефектні деталі необхідно замінити згідно з інструкцією виробника. Зроблено для внутрішнього або зовнішнього використання **УВАГА!** Тільки для домашнього використання.

التعليمات الهامة المطلوب الاحتفاظ بها.

تحذير! لإزالة المخاطر المتعلقة بالتغليف (الملحقات والغلاف البلاستيكي، إلى آخره) قم بالتخلص من جميع العناصر التي لا تعتبر جزءاً من اللعبة.

يجب أن يقوم بتجميع هذه اللعبة شخص بالغ مسئول

تحذير! لا تسمح قط للطفل باللعب بدون إشراف شخص بالغ.

يجب عدم استعمال هذا المنتج قبل تركيبه بشكل صحيح

يجب مراقبة الأطفال الذين يقل عمرهم عن أربع سنوات من قبل شخص راشد

كل شكوى يجب أن يرفق بها دليل الشراء (إيصال الخزينة).

يجب نزع الوصلات البلاستيكية المتبقية بين القطع من قبل شخص راشد بواسطة أداة لتجنيب الحافات القاطعة. معايير (ASTM) يجب تركيب المجموعة فوق أرض مستوية ومسطحة.

لا يجوز القيام بالتركيب على أرض صلبة. مثل الخرسانة أو القير. بل يوصى بالاستعمال على سطوح مرنة ومخمدة للخدمات.

أخر منطقة خالية تمامًا من أية عتبات (2 متر على الأقل من المنتج) والتي لا تتعارض مع وظائف اللعب ولا تعترض بالأمن، مثل الأسبجة، أو المراب، أو الفازل، أو حمام السباحة، أو الفروع المعلقة، أو الأنابيب أو الأسلاك الكهربائية.

في بداية كل جلسة للعب، افحص بانتظام حالة المنتج (التجميع، و/أو

الحماية، و/أو الأجزاء البلاستيكية و/أو الأجزاء الكهربائية

يجب إعادة شد أو تثبيت عناصر السلامة والأجزاء الأساسية عند الضرور

إذا لاحظت أي عيب لا تستعمل المنتج إلا بعد إصلاح العيب.

إن عدم الالتزام بالإرشادات قد يكون سببا في السقوط أو الانقلاب أو الإضرار المختلفة بالمنتج.

لا تستعمل الأجهزة بأية طريقة من غير الطريقة الموصى بها

أثناء موسم الشتاء لا تخط بعنف اللعبة حتى لا تلحق بها الضرر.

يجب أنأنت يتوافق أي تعديل يتم إجراؤه في اللعبة الأصلية (مثل إضافة ملح

على سبيل المثال) مع التعليمات المقدمة من قبل موزع التجزئة الأصلي للعبة

يجب استبدال الأجزاء التي يصيبها عطب وفقاً لتعليمات المصنع.

مخصص للاستعمال العائلي

معد للإستعمال في الداخل أو الخارج



NUR FÜR DEN  
HÄUSLICHEN GEBRAUCH

## Site internet SAV France : www.smoby.fr

Assistance consommateurs à nous retourner en cas de problèmes / Consumer assistance : for any problems, return this card /

Verbraucher-Info : Für weitere Auskünfte, senden Sie diese Karte bitte an / Klantenservice : voor inlichtingen, deze kaart naar ons terugsturen /

Atención al consumidor : para cualquier información, enviar esta tarjeta. / Assistenza per il consumatore : per informazioni, rispedire la presente cartolina.

NOM / NAME : .....

PRENOM / SURNAME : .....

RUE / STREET : .....

VILLE / TOWN : .....

CODE POSTAL / POSTAL CODE : .....

PAYS / COUNTRY : .....

N° TEL : .....

Réf:

**AAP1537A**

Colors:

Description du motif de la réclamation / Cause for complaint / Grund der Beanstandung Omschrijving van de reden van de klacht / Detalle el motivo de su reclamación / Descizione del motivo del reclamo :

Manquant / Missing / Fehlende Teile / Tekort / Faltante / Mancante.

Cassé / Broken / Gebrochen / Gebroken / Rotura / Rotto.

Autre / Other reason / Andere / Andere reden / Otra razón / Altro motivo .....

Description ou numéro de la pièce demandée / Description or number of part requested / Beschreibung oder nummer des gewünschten Teils / Omschrijving of nummer van het gevraagde onderdeel / Descripción o número de la pieza solicitada / Descrizione o numero del pezzo richiesto : .....

JURA LODGE

N°:  N°:  N°:  N°:  N°:  N°:  N°:

Qté: ..... Qté: ..... Qté: ..... Qté: ..... Qté: ..... Qté: ..... Qté: .....

Smoby

SMOBY TOYS S.A.S.  
Service après ventes, Le Bourg Dessus,  
39170 Lavans-les-St-Claude, France.  
www.smoby.fr

SMOBY TOYS GmbH  
Werkstraße 1  
D-90765 Fürth, Germany.

SMOBY TOYS ESPAÑA, S.L.  
Polígono Industrial Bassa, C. Menorca  
46190 Ribarroja Del Turia  
Valencia, Spain.

SIMBA ESPAÑA S.A. - IBERIA  
Avenida de la Industria, 49  
28108 Alcobendas, Madrid, España.

SIMBA TOYS ITALIA S.p.A.  
Strada Statale 32, Km. 23, 860  
28050 Pombia (NO), Italy.

SIMBA TOYS POLSKA Sp. z o.o.  
ul. Flisa 2  
02-247 Warszawa, Poland.

SIMBA TOYS HUNGARIA Kft.  
Vendel Park, Budai u. 4.  
2051 Biatorbágy, Hungary.

SIMBA TOYS CZ, spol. s r.o.  
Lidická 481,  
273 51 Unhošť, Czech Republic.

SIMBA/DICKIE (SWITZERLAND) AG  
Rütlistraße 14  
CH-8952 Schlieren/ZH, Schweiz.

SIMBA TOYS AUSTRIA  
Handels GmbH & Co KG,  
Jochen-Rindts-Str. 25  
1230 Wien, Austria.

SIMBA OYUNCAK PAZARLAMA Ltd. Şti.  
Çerenköy Mahallesi, Huzur Hoca Caddesi  
Piramit Grup İş Merkezi No.57  
34752 Ataşehir / Istanbul, Turkey.

SIMBA TOYS BULGARIA Eood  
ul. Rozova Gradina 17.  
1588 Krivina (Sofia), Bulgaria.

SISO TOYS SOUTH AFRICA (PTY) Ltd.  
4 Northgate Place - Redhill, Durban  
4051 Kwa Zulu Natal, South Africa.

SIMBA-DICKIE NORDIC AS  
Hauganveien 293  
3178 Våle, Norway.

SIMBA DICKIE FINLAND OY  
Sinkkialontie 3 B  
02630 Espoo, Finland.

N.V. SIMBA TOYS BENELUX S.A. - BELGIUM  
Moeskroensesteenweg 383C,  
8511 Aalbeke, Belgium.

N.V. SIMBA TOYS BENELUX S.A. - NL  
Holthuis 22b  
7335 AC Apeldoorn, Netherland.

S.C. SIMBA TOYS ROMANIA SRL  
Baia Mare, Dura Str no 3, Romania.

SIMBA TOYS RUSSIA, BELARUSSIA  
stroenie 7, vladenie "Tricolor"  
mcr. Vostryakovo, Domodedovo  
Moscow region, zip 142072, Russia.

SIMBA TOYS UKRAINE Ltd  
42 Chervonotkatska street,  
Kyiv 02660, Ukraine.

SIMBA TOYS INDIA Pvt Ltd.  
808, Windfall, Sahar Plaza Complex  
Kurla Road, J.B. Nagar, Andheri (East)  
Mumbai 400059, India.

SMOBY TOYS HONG KONG Ltd  
Unit 259-260,  
2/F Tsim Sha Tsui Centre,  
66 Mody Road, Tsim Sha Tsui East,  
Kowloon, Hong Kong.

SIMBA TOYS MIDDLE EAST FZCO  
P.O. Box 61106  
Jebel Ali Free Zone, South Zone 5  
PLOT 53 - 1008, Dubai - U.A.E.

SIMBA TOYS MIDDLE EAST QATAR  
P.O. Box 5060 - Doha Qatar.

SIMBA SMOBY CHILE - LATAM & MEXICO  
Los Militares 5885, Oficina 1402  
Las Condes, Santiago de Chile, Chili.

SIMBA TOYS KAZAKHSTAN LLP  
AILP Warehouse Complex, ychastok 1,  
poselok Almerek, Guldalinsky rural  
district  
Talgarsky area, Almaty 041611,  
Kazakhstan.



For UK enquiries only

If you need any assistance, help or spare parts for this product, please contact the customer care manager.

SIMBA SMOBY TOYS UK Ltd  
Broomfield House  
Bolling Road  
BRADFORD BD4 7BG

tél : 01274765030  
fax : 01274765031

care@smobytoys.co.uk

**AAP1537A P9/9**